



Manuel
Manual



Rétractable
Retractable



Mobile
Mobile



Facile à installer
Easy to install

PULLUP ALR LT

Écran manuel sur pied, portable (mini compact)
Floorstand manual screen, portable (compact mini)

DESCRIPTION

DESCRIPTION

Le Projeo Pull-Up ALR LT révolutionne la projection portable en associant la praticité d'un format ultra-compact sur pied à une technologie de pointe de rejet de la lumière ambiante. Cet écran manuel se déploie en un instant depuis son robuste carter en alliage d'aluminium laqué noir. Il vous permet ainsi de créer une salle de projection d'exception où que vous soyez, même dans des environnements partiellement éclairés.

Le secret de ses performances hors normes réside dans sa toile technique équipée de la technologie ALR (Ambient Light Rejecting), spécifiquement développée pour les vidéoprojecteurs à longue focale. Grâce à un gain optimisé de 1,4 et une belle directivité de 160°, cet écran concentre la dynamique du flux lumineux vers l'audience tout en filtrant activement les pollutions lumineuses extérieures. Le résultat se traduit par des contrastes saisissants, des noirs profonds et des couleurs éclatantes pour tous vos contenus UHD 4K.

Note technique: Pour garantir une colorimétrie parfaite, veuillez noter que les toiles ALR LT ne sont pas compatibles avec les projecteurs triple laser RGB.

The Projeo Pull-Up ALR LT revolutionises portable projection by combining the convenience of an ultra-compact, floor-standing design with cutting-edge ambient light rejection technology. This manual screen unfolds in an instant from its sturdy black-lacquered aluminium alloy casing. It allows you to create an exceptional projection room wherever you are, even in partially lit environments.

The secret behind its exceptional performance lies in its technical screen fabric, which features ALR (Ambient Light Rejecting) technology, specifically developed for long-throw projectors. With an optimised gain of 1.4 and an impressive 160° viewing angle, this screen focuses the light output onto the audience whilst actively filtering out external light pollution. The result is striking contrast, deep blacks and vibrant colours for all your UHD 4K content.

Technical note: To ensure perfect colour reproduction, please note that ALR LT screens are compatible with triple-laser RGB projectors.

CARACTÉRISTIQUES

SPECIFICATIONS

Toile	
Surface de projection	ALR (Rejet de la Lumière Ambiante) PVC LT
Gain	1,4
Directivité	160°
Type de projecteur	
Longue focale	
Carter	
Alliage d'aluminium laqué noir	
Système de commande	
Manuel	
Garantie	
2 ans	

Screen material	
Projection surface	ALR (Ambient Light Rejection) PVC LT
Gain	1.4
Directivity	160°
Projector type	
Long Throw Projector	
Case	
Black lacquered aluminium alloy screen	
Control system	
Manual	
Warranty	
2 years	

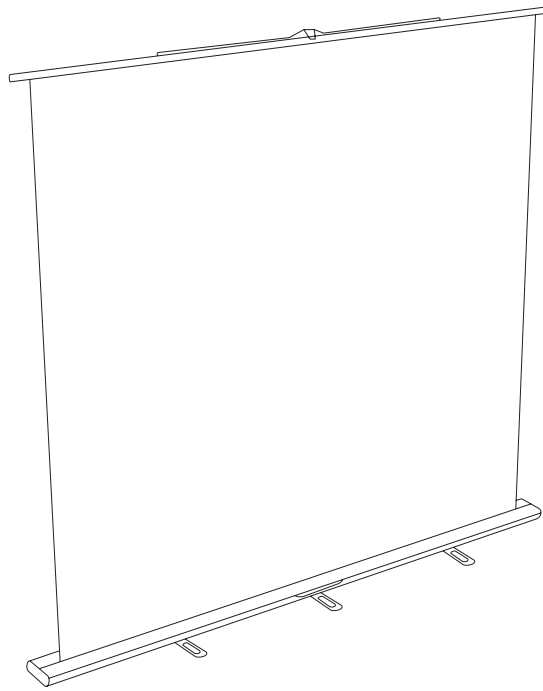

Vue de face
Front view

CONDITIONNEMENT
PACKAGING

Poids net / Net weight
TBC
Poids brut / Gross weight
TBC



Stockage horizontal nécessaire
Store horizontally

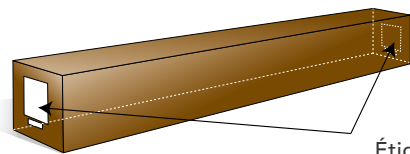

Étiquettes
Labels

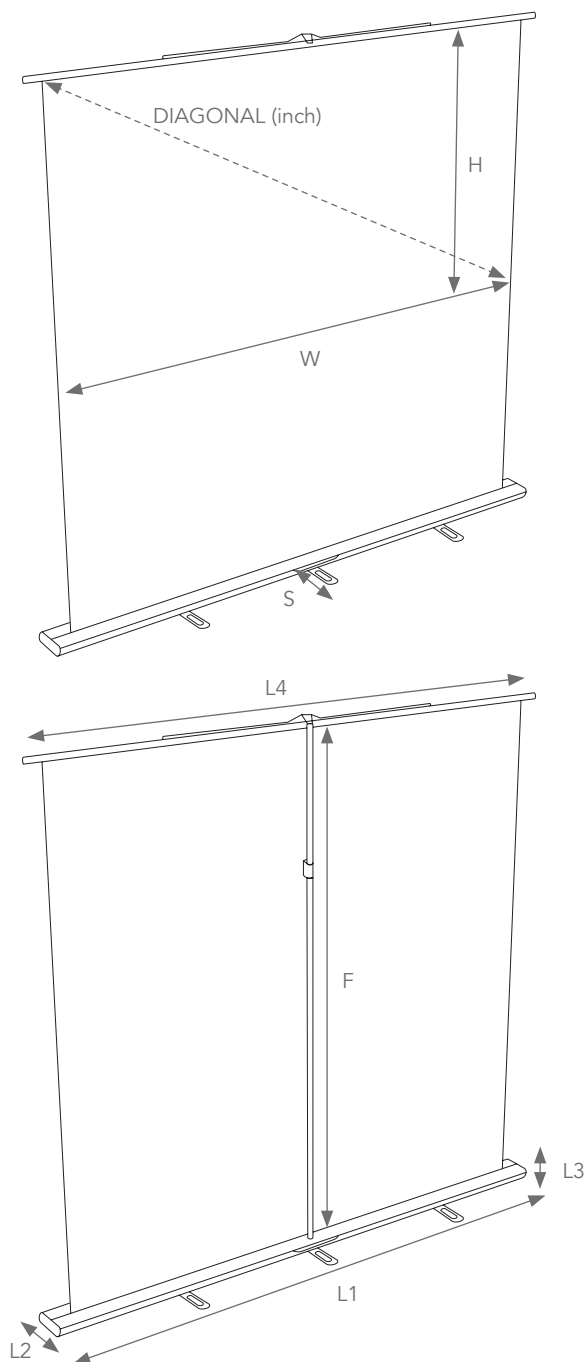

Ref	Formats Ratios	Toiles Fabrics	Taille utile de l'image Image size W x H cm	Diagonale Diagonal (inch)	Taille du carter Housing size (L1 x L2 x L3) cm	Taille de la barre supérieure Weight bar size (L4) cm	Taille du pied Support foot length (S) cm	Hauteur totale du produit Total height of product (F) cm	Dimensions packaging Packaging dimensions (cm)	SKU	EAN
PullUp ALR LT 80	16.9	ALR Long Throw	176 x 99	80"	190,5 x 12,6 x 5,1	186,8 x 2,65 x 1,55	28,36 x 5 x 0,2	190	200 x 20 x 12	PROPUL80LT	3700795165133
PullUp ALR LT 90			196 x 110,3	89"	210,5 x 12,6 x 5,1	206,8 x 2,65 x 1,55	28,36 x 5 x 0,2	202	220 x 20 x 12	PROPUL90LT	3700795165140